



RACINES





AOÛT 2009
 | RACINES
 | PERDTEMPS
 NYON
 SWITZERLAND

TRANSPARENCE
 TRANSLUCENCE
 NECROPOLE
 ORIENTATION
 VOILE
 RACINE

ARBRE
 RACINE
 MEMOIRE
 LUMIERE

| DEFINITIONS



| PLACE

Ce projet intervient dans l'espace public, celui de la Place Perdtemps, centre névralgique de la ville de Nyon destiné habituellement au stationnement de voitures (309 places de parking).

| DATES

Les dates proposées sont début août 2009.

RACINE

Ce mot est issu du bas latin *radicina* (cf. roum. *rădăcina*), du classique *radix, radiceis* « racine » et « source, origine » (cf. it. *radice*, occ. *raiç*, cat. *arrel*, esp. et port. *raiz*, all. *Rettich* « radis »), apparenté à *ramus* « branche » (→ 1. ramage, 2. rame, rameau, 1. ramée, 2. ramer, rameux, ramier, se ramifier, ramille, ramoner, ramure, rinceau), à l'anglais *root* (→ arrow-root) et au grec *rhiza* « racine » (→ rhizo-, rhizome). La famille latine a donné *arracher* et *éradication*, *radical* (« de la racine » d'où « fondamental »), des termes de botanique comme *radicule*, *radicelle* et *radicant*. La famille comprend des noms de légumes comme *radis* (de l'it.) Le français a produit *enraciner* et *déraciner*, *raciner* et *racinage*, ainsi que *racinal* « pièce de charpente ». *Rachis* n'appartient pas à cette famille étymologique. L'allemand a emprunté *Radieschen* « radis rose » et *radikal*, le néerlandais, *radijs*.

| HOW TO PLAY
 | SIGN IN
 | TEAM
 | TASKS
 | RESOURCES
 | COMPETENCES
 | ADVANCEMENT
 | DESCRIPTION
 | SCENARIO



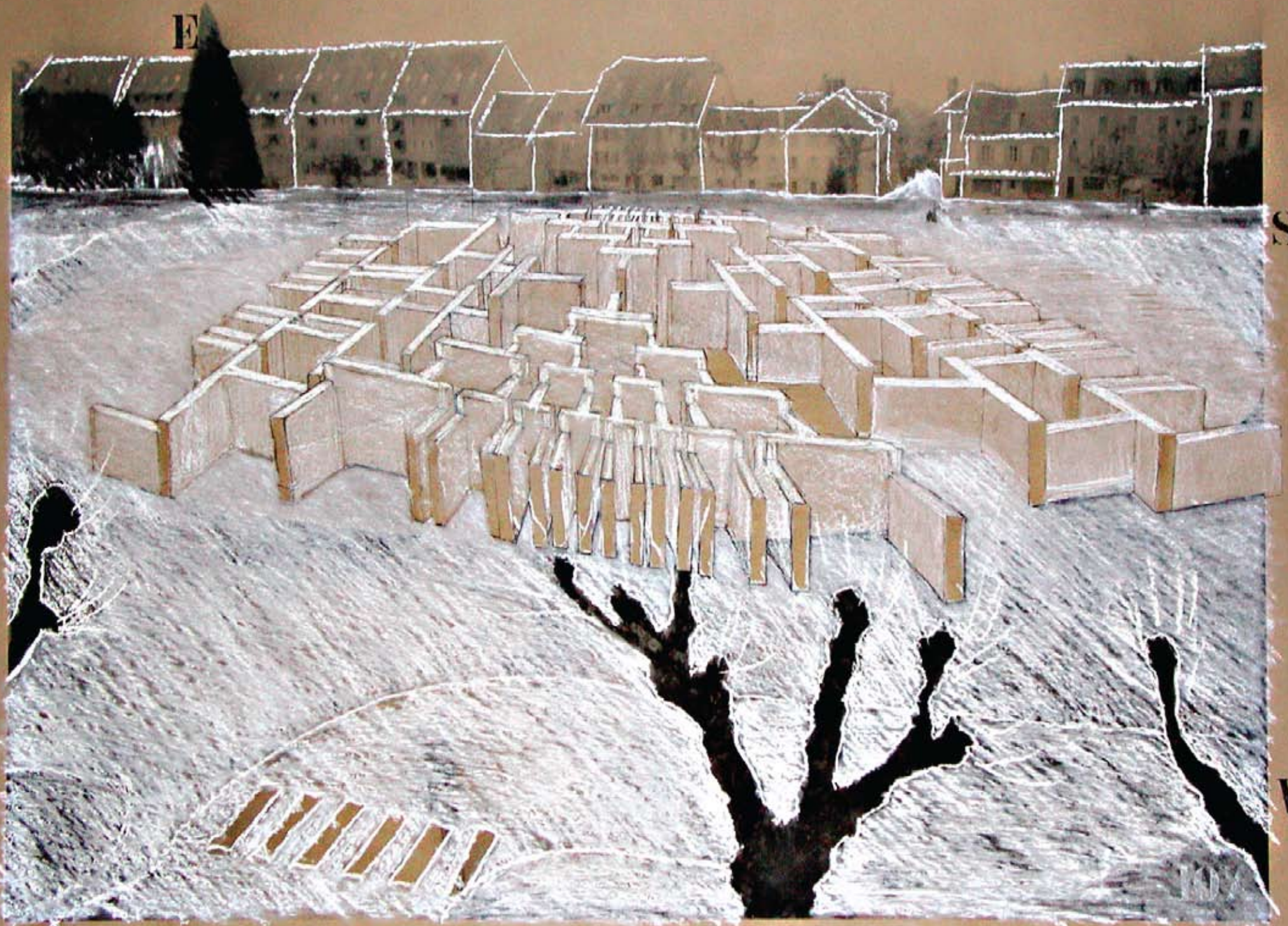



AOUT 2009
 | RACINES
 | PERDTEMPS
 NYON
 SWITZERLAND

TRANSPARENCE
 TRANSLUCENCE
 NECROPOLE
 ORIENTATION
 VOILE
 RACINE

ARBRE
 RACINE
 MEMOIRE
 LUMIERE

| DEFINITIONS

| HOW TO PLAY
 | SIGN IN
 | TEAM
 | TASKS
 | RESOURCES
 | COMPETENCES
 | ADVANCEMENT
 | DESCRIPTION
 | SCENARIO



| DESCRIPTION

Des échafaudages de bambou couverts de voile blanc translucide se propagent aux 4 directions telles des racines. La lumière dessine des formes sur ces murs suffisamment spacieux pour accueillir le passage d'une personne.

La place Perdtemps | époque romaine = une nécropole.

Entourée de platanes | branches et racines.

Parking | traces et partitions, rythmes et mouvements.

Racines | origines, mémoires ... la nature du labyrinthe est-elle du chemin ou des murs que l'on érige dans nos errances?

Lumière | entrevoir un passage au travers de ces murs éphémères.

| DIMENSIONS

Le projet s'inscrit dans un cercle de 60 mètres de diamètre. Les hauteurs s'échelonnent de 2 mètres sur la périphérie à 4 mètres au centre. Les murs font 1 mètre de largeur.

| SCENARIO

Les visiteurs se déplacent sur les chemins tracés par les échafaudages. Sur leur passage, ils entrevoient des formes et des mouvements. Pour en savoir plus sur la nature des objets devinés, ils s'aventurent dans l'antre des murs et participent ainsi aux mouvements des formes qui se créent par leurs présences.

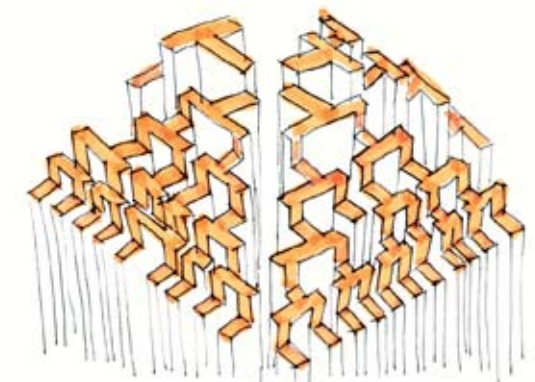
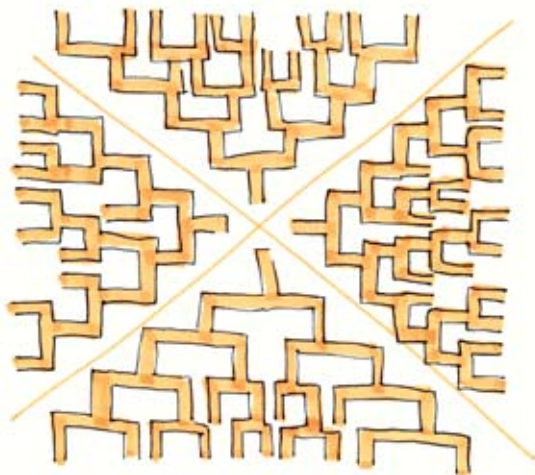

0.8
100

3.48
3.10
2.73
2.35

Y
0
30
25
20
15
10
5
0
5
10
15
20
25
30

METRES

X

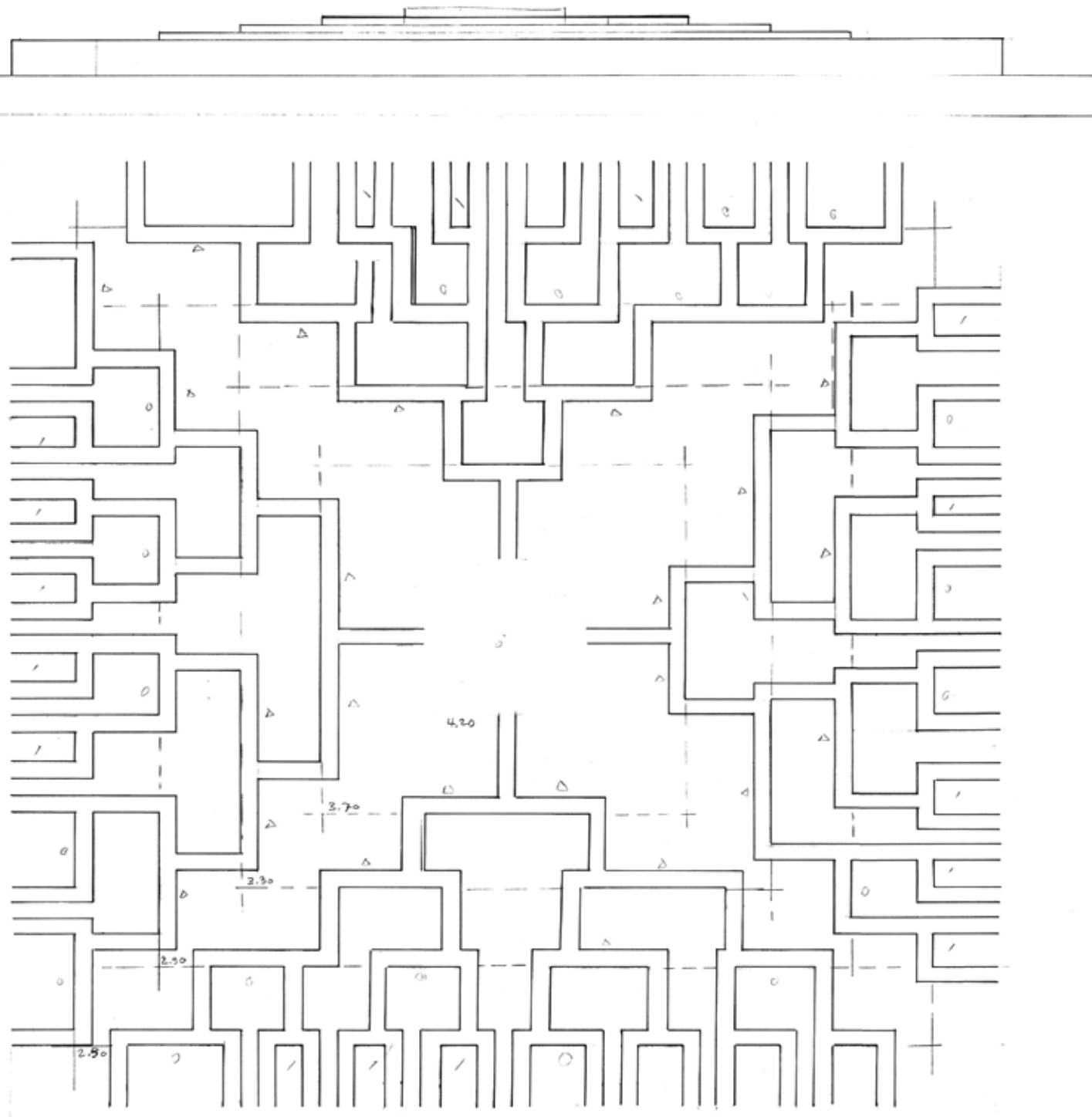



AOUT 2009
 | RACINES
 | PERDTEMPS
 NYON
 SWITZERLAND



| **AVANCEMENT**

La ville de Nyon a donné son feu vert pour la réalisation de l'installation RACINES sur la Place Perdtemps pour début août 2009

| **COMPETENCES**

- coudre
- construire les échaffaudages (bambou)
- marquer au fer les mats de bambou

illustrer (cliquer pour voir détails & % de cette tâche)

| **TACHE**

créer une brochure descriptive du projet dans son ensemble

| 80 hrs

| **SIGN IN**

photographier

filmer

| **EQUIPE**



| membres de l'équipe RACINES 2007-2008

Albert (suivre le lien vers Albert pour les détails de sa participation...)

Elisabeth, Jean-François, la ville de Nyon, Jean-Christophe, Sigrid, Dominique, Quam, Monique, etc ...



| **HOW TO PLAY**

| **SIGN IN**

| **TEAM**

| **TASKS**

| **RESOURCES**

| **COMPETENCES**

| **ADVANCEMENT**

| **DESCRIPTION**

| **SCENARIO**

HELLO | **LOGIN** | LOGOUT

HOME | **PROJECTS**

PLACES

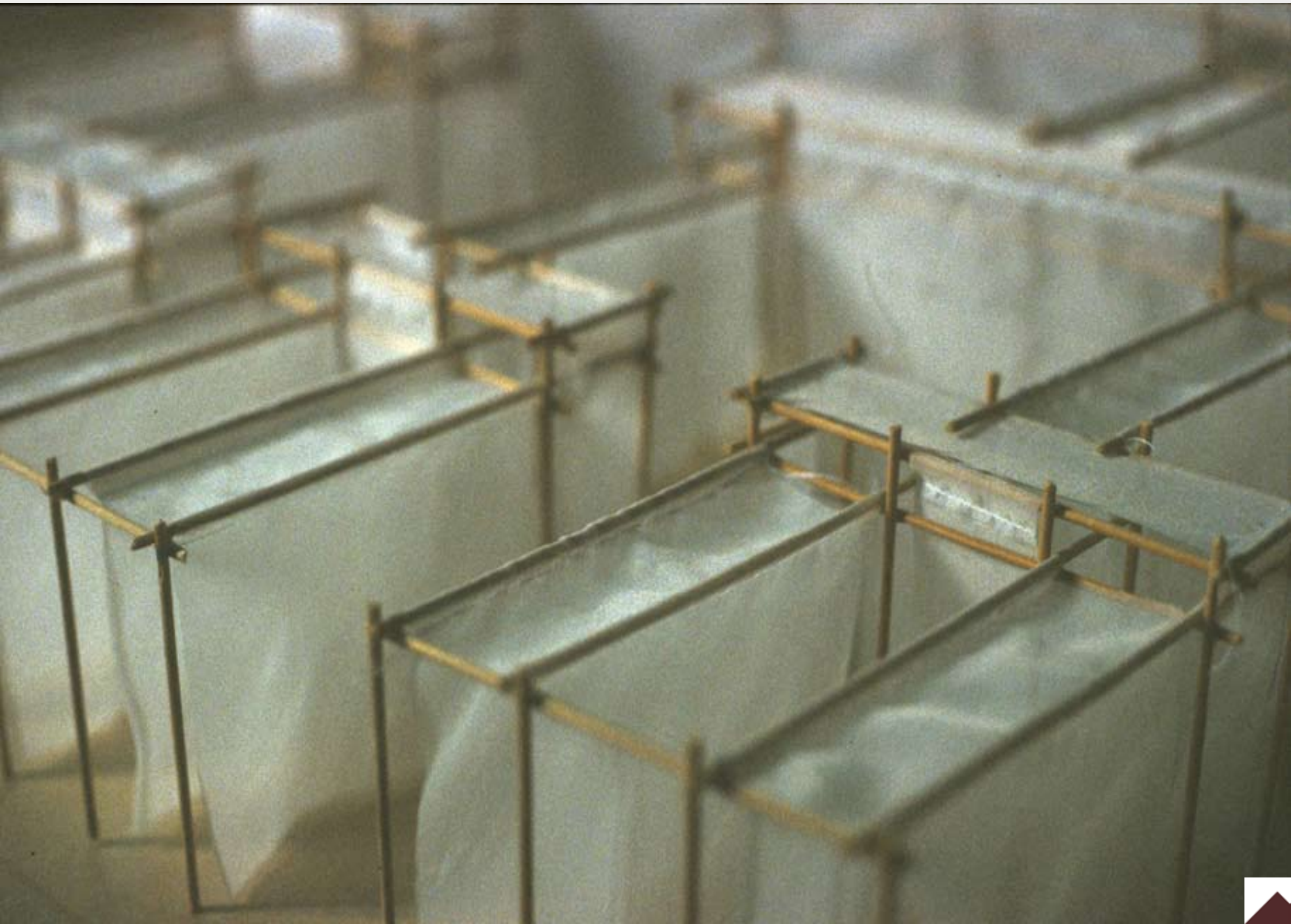



AOUT 2009
 | RACINES
 | PERDTEMPS
 NYON
 SWITZERLAND

TRANSPARENCE
 TRANSLUCENCE
 NECROPOLE
 ORIENTATION
 RACINE

ARBRE
 RACINE
 MEMOIRE
 LUMIERE

| DEFINITIONS



| RESSOURCES MATERIELLES

échaffaudage traditionnel en bambou

- | quantité 1'800 pièces
- | qualité bambou
- | taille 6 - 8 cm X 500 cm

joints (noeud traditionnel)

- | quantité 6'000 mètres
- | qualité métal ou plastic

points d'encrage

- | quantité 16 pièces
- | qualité métal

50%

toile (cliquer pour voir % complété)

- | quantité 6'000 mètres²
ou 2'000 mètres x 3 mètres de largeur
- | qualité toile SPI ou nylon de parachute blanc translucide

| HOW TO PLAY
 | SIGN IN
 | TEAM
 | TASKS
 | PEOPLE
 | COMPETENCES
 | ADVANCEMENT
 | DESCRIPTION
 | SCENARIO

RESOURCES

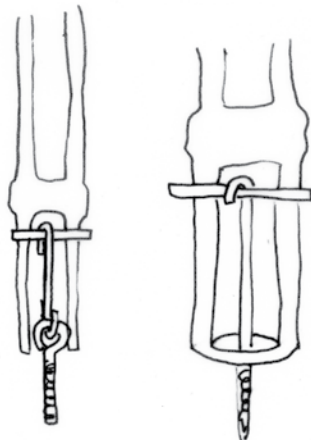



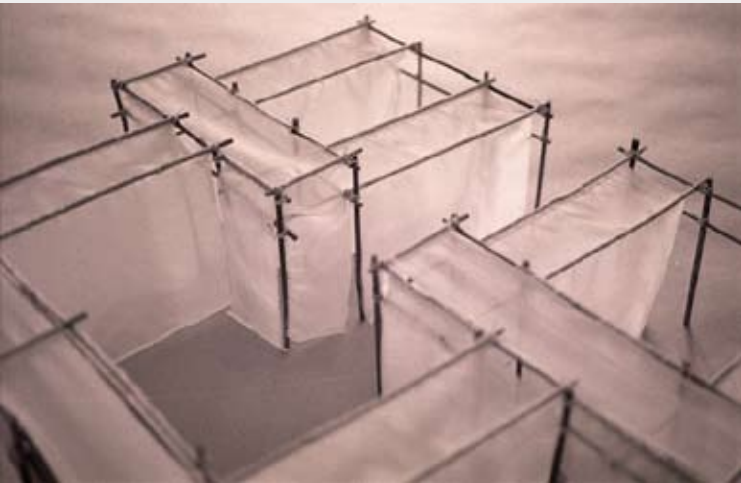

AOÛT 2009
 | RACINES
 | PERDTEMPS
 NYON
 SWITZERLAND

TRANSPARENCE
 TRANSLUCENCE
 NECROPOLE
 ORIENTATION
 RACINE

ARBRE
 RACINE
 MEMOIRE
 LUMIERE

| DEFINITIONS



| MEDIA PRE-PRODUCTION

dessins, collages

- 1 | dimension 160 cm X 230 cm
 | media collage papier sulfurisé | papier de soie | craies |
 fil à coudre
- 4 | dimension 60 cm X 100 cm
 | media photo | craies

maquettes

- 10 | dimension 150 cm X 150 cm X 20 cm
 | media bois | nylon de parachute | ficelle
- 11 | dimension 72 cm X 82 cm X 26 cm
 | media bambou | nylon de parachute | ficelle

photographies

- | appareil nikon et nikkormat
- | media négatif et diapositive 35 mm

sketches

- | dimension divers
- | media feutre | craie | fusain

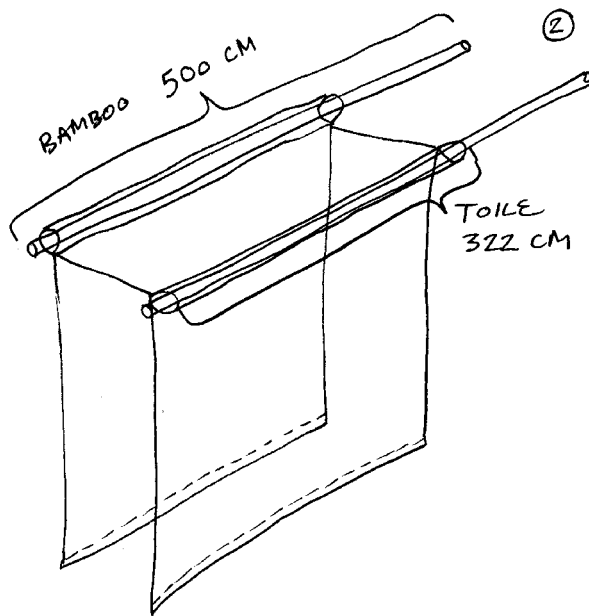

| HOW TO PLAY
 | SIGN IN
 | TEAM
 | TASKS
 | PEOPLE
 | COMPETENCES
 | ADVANCEMENT
 | DESCRIPTION
 | SCENARIO

ART IN SOCIAL CONTEXT | ASC
contact@artinsocialcontext.ch
www.artinsocialcontext.ch
+41 (0)22 566 76 46
+41 (0)78 659 72 65
2007 Copyright

